

БЛОКФЛЕЙТА

*репертуарний збірник
для початківців*



*репертуарный сборник
для начинающих*

«МУЗИЧНА УКРАЇНА»

БЛОКФЛЕЙТА

РЕПЕРТУАРНИЙ
ЗБІРНИК
ДЛЯ ПОЧАТКІВЦІВ

РЕПЕРТУАРНИЙ
СБОРНИК
ДЛЯ НАЧИНАЮЩИХ

ПАРТІЯ БЛОКФЛЕЙТИ
ПАРТІЯ БЛОКФЛЕЙТЫ

Гра на духових музичних інструментах — трубі, кларнеті, гобої тощо — потребує від виконавця певного фізичного напруження, створює неабияку навантаженість на легені, серце, діафрагму, деякі м'язи. Тому донедавна вважалося, що навчати дітей гри на духових інструментах можна лише тоді, коли організм дитини достатньо зміцніє — тобто з 10—11 років.

Докорінні зміни стали можливі лише відтоді, як в системі дитячої музичної освіти почала застосовуватись блокфлейта (від нім. Blockflöte — флейта з корком), яка швидко набула широкої популярності. Легкість вдунання і мала витрата повітря, доступність аплікатури, точність звуковидобування, невеликий розмір, незначна вага, надійність конструкції — ось ті ознаки, які роблять цей інструмент справді дитячим і дають змогу навчати гри на ньому навіть дошкільнят.

Блокфлейта належить до підгрупи свисткових музичних духових інструментів, які були відомі людству з найдавніших часів. Виготовлювали їх повсюдно, з різних матеріалів — тростини, порожнистої деревини, трубчастих кісток. І називав їх кожний народ по-своєму. В Росії була популярна дудка, «свирель»; на Україні — сопілка; в Білорусії — дуда; в Азербайджані, Узбекистані, Таджикистані — най; в Угорщині — фуруйя; в Єгипті — себі. Споріднює їх спосіб видобування звука: вдунання, вдихання повітря, яке згодом із свистом виривається крізь спеціальні отвори. Звідси й назва цієї підгрупи — свисткові.

Протягом століть звуковий діапазон таких інструментів розширювався за рахунок збільшення кількості ігрових (голосових) отворів та варіювання їх розміщення. Блокфлейті властива восьмиотвірна система — один отвір знизу і сім зверху. Сучасні блокфлейти радянського (тульського), японського, німецького виробництва дають змогу відтворити хроматичний звукоряд в межах двох октав — проте за допомогою досить незручного «вилкового» способу закривання та напівзакривання ігрових отворів.

Принципово інше вирішення запропонував український радянський майстер Д. Ф. Деменчук. Він сконструював десятиотвірну хроматичну сопілку, причому хроматична послідовність звуковидобування здійснюється відкриванням чи закриванням ігрових отворів. Діапазон інструмента збільшено до двох з половиною октав, і повністю виключено великі незручне половинне закривання отворів.

На цій основі створено новий музичний інструмент виробництва Київського дослідно-експериментального заводу духових та ударних музичних інструментів — хроматичну поздовжню флейту (блокфлейту-сопрано). Від блокфлейт інших систем вона відрізняється насамперед прогресивним вирішенням хроматизації звукоряду, що його

Игра на духовых музыкальных инструментах — трубе, кларнете, гобое и др. — требует от исполнителя определенного физического напряжения, создает заметную нагрузку на легкие, сердце, диафрагму, некоторые мышцы. Поэтому до недавнего времени считалось, что учить детей игре на духовых инструментах можно лишь тогда, когда организм ребенка достаточно окрепнет — то есть с 10—11 лет.

Коренные изменения стали возможны лишь с тех пор, как в системе детского музыкального образования начала применяться блокфлейта (от нем. Blockflöte — флейта с пробкой), которая быстро приобрела широкую популярность. Легкость вдунания и небольшая затрата воздуха, доступность аппликатуры, точность звукоизвлечения, небольшой размер, незначительный вес, надежность конструкции — вот те качества, которые делают этот инструмент действительно детским и дают возможность обучать игре на нем даже дошкольников.

Блокфлейта принадлежит к подгруппе свистковых музыкальных духовых инструментов, которые были известны человечеству с древнейших времен. Изготавливали их повсеместно, из разных материалов — тростника, пустотелого дерева, трубчатых костей. И называл их каждый народ по-своему. В России была популярна дудка, свирель; на Украине — сопилка; в Белоруссии — дуда; в Азербайджане, Узбекистане, Таджикистане — най; в Венгрии — фуруйя; в Египте — себи. Роднит их принцип извлечения звука: вдунание, вдыхание воздуха, который затем со свистом вырывается сквозь специальные отверстия. Отсюда и название этой подгруппы — свистковые.

На протяжении веков звуковой диапазон таких инструментов расширялся за счет увеличения количества игровых (голосовых) отверстий и варьирования их расположения. Блокфлейте свойственна система восьми отверстий — одно снизу и семь сверху. Современные блокфлейты советского (тульского), японского, немецкого производства дают возможность воспроизводить хроматический звукоряд в пределах двух октав — с помощью, однако, достаточно неудобного «вилочного» способа закрывания и полузакривания игровых отверстий.

Принципиально иное решение предложил украинский советский мастер Д. Ф. Деменчук. Он сконструировал хроматическую сопилку с десятью отверстиями, причем хроматическая последовательность звукоизвлечения осуществляется открыванием или закрыванием игровых отверстий. Диапазон инструмента увеличен до двух с половиной октав, и полностью исключено весьма неудобное половинное закрывание отверстий.

На этой основе создан новый музыкальный инструмент производства Киевского опытно-экспериментального заводу духовых и ударных музыкаль-

яке становить певну трудність для початківців, особливо для дітей).

Дане видання розраховане переважно на тих, хто оволодіває першонавичками гри на блокфлейті-сопрано київського виробництва. Нотний матеріал, який систематизовано за принципом зростання труднощі, може бути використаний також для навчання гри на блокфлейтах інших систем: тультської, японській, німецькій (аплікатурні таблиці додаються).

Навчання гри на блокфлейті, як і на інших духових інструментах, вимагає розвитку виконавського апарату, техніки дихання, оволодіння комбінаційно-аплікатурними навичками. Учень засвоює основи музичної грамоти, технічні засоби, привчається свідомо сприймати музику.

Така підготовка стає надійною базою для дальшого удосконалення виконавської майстерності на блокфлейті, а також для можливого переходу в майбутньому до навчання гри на складніших музичних інструментах — гобої, фаготі, кларнеті, трубі та ін.

них інструментов — хроматическая продольная флейта (блокфлейта-сопрано). От блокфлейт других систем она отличается в первую очередь прогрессивным решением хроматизации звукоряда, заимствованным у хроматической сопилки (без полужакрытия отверстий, представляющего определенную трудность для начинающих, особенно для детей).

Данное издание рассчитано в первую очередь на тех, кто овладевает первоначальными навыками игры на блокфлейте-сопрано киевского производства. Нотный материал, систематизированный по принципу нарастания трудности, может быть использован также для обучения игре на блокфлейтах других систем: тультской, японской, немецкой (аплікатурные таблицы прилагаются).

Обучение игре на блокфлейте, как и на других духовых инструментах, требует развития исполнительского аппарата, техники дыхания, овладения комбинационно-аплікатурными навыками. Ученик усваивает основы музыкальной грамоты, технические средства, приучается сознательно воспринимать музыку.

Такая подготовка становится надежной базой для дальнейшего усовершенствования исполнительского мастерства на блокфлейте, а также для возможного перехода в будущем к обучению игре на более сложных музыкальных духовых инструментах — гобое, фаготе, кларнете, трубе и др.

БУДОВА КИЇВСЬКОЇ БЛОКФЛЕЙТИ

В основі будови блокфлейти — циліндричної форми трубка, виконана з ебоніту, дерева, металу; зовні на ній є виступи (потовщення) для з'єднання частин, вдування повітря та зміцнення видувного кінця інструмента.

КОНСТРУКЦИЯ КИЕВСКОЙ БЛОКФЛЕЙТЫ

В основе конструкции блокфлейты — цилиндрической формы трубка, выполненная из эбонита, дерева, металла; снаружи на ней имеются выступы (утолщения) для соединения частей, вдувания воздуха и упрочнения выдувного конца инструмента.

Загальний вигляд київської блокфлейти.

- 1 — щільна для вдування повітря;
- 2 — настроювальне кільце;
- 3 — голосник; 4 — загострений край;
- 5 — аплікатурні (ігрові) отвори.

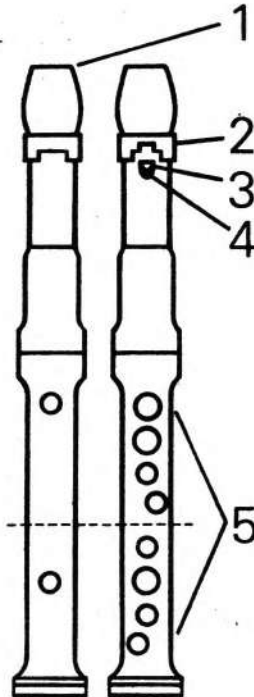

Общий вид киевской блокфлейты.

- 1 — шель для вдувания воздуха;
- 2 — настроенное кольцо;
- 3 — голосник; 4 — заостренный край;
- 5 — аплікатурные (ігрові) отвори.

Складається блокфлейта з трьох частин, які легко з'єднуються між собою: 1 — мундштучної (вдувної), 2 — з'єднувальної, 3 — аппликатурної.

Состоит киевская блокфлейта из трех частей, которые легко соединяются между собой (рис. 2): 1 — мундштучной (вдувной), 2 — соединительной, 3 — аппликатурной.



Верх мундштучної частини виконаний у формі дзьоба і закритий корком із щілиною для вдування повітря. На трубці інструмента зроблено виріз — голосник; нижній його край загострений. Між дзьобом і голосником знаходиться рухоме настроювальне кільце.

Верх мундштучної частини виконаний у формі клюва і закрит пробкою со щелью для вдування воздуха. На трубке інструмента має виріз — голосник; нижній його край загострен. Между клювом и голосником находится подвижное настроенное кольцо.

АПЛІКАТУРНІ ОТВОРИ

АПЛИКАТУРНЫЕ ОТВЕРСТИЯ

На аппликатурній частині інструмента розміщено десять ігрових отворів: п'ять для лівої руки і п'ять для правої. За розміром вони розділяються на великі і малі.

На аппликатурной части інструмента розміщені десять ігрових отворів: п'ять для лівої руки і п'ять для правої. По величині вони розділяються на більші і малі.

Малі отвори міняють висоту звучання блокфлейти на півтону, великі — на тон.

Малые отверстия меняют высоту звучания блокфлейты на полтона, большие — на тон.

1-й і 6-й отвори призначено для великих пальців; 5-й і 10-й, які зміщено трохи вбік, — для мізінців; 2-й, 3-й, 4-й, 7-й, 8-й, 9-й — для решти пальців.

Отже, в грі на київській блокфлейті, на відміну від інших типів блокфлейт, беруть участь всі пальці, тому їх слід нумерувати так само, як у фортепіанній літературі: від великого (перший) до мізинця (п'ятий).

1-е і 6-е отвори призначені для великих пальців; 5-е і 10-е, зміщені декількома в сторону, — для мізінців; 2-е, 3-е, 4-е, 7-е, 8-е, 9-е — для решти пальців.

Таким образом, в грі на киевской блокфлейте, в отличие от других типов блокфлейт, принимают участие все пальцы, поэтому их следует нумеровать так же, как в фортепианной литературе: от большого (первый) до мизинца (пятый).

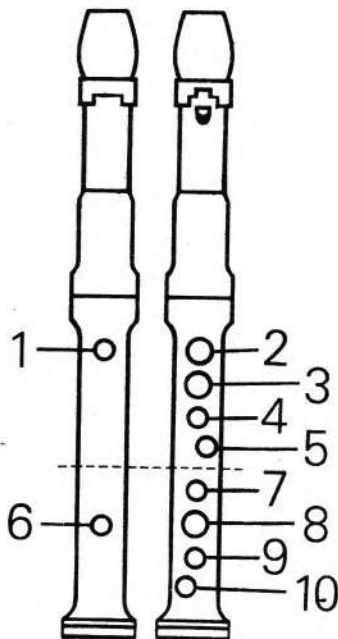

ПОЗНАЧЕННЯ АПЛІКАТУРИ

ОБОЗНАЧЕНИЕ АПЛІКАТУРЫ

Аппликатура позначається по-різному, залежно від конкретних умов, потреб, зручності. Наприклад, аппликатуру звука ля можна словесно або письмово характеризувати як закривання 1-го, 2-го і 6-го отворів. Припустимим є й інше визначення: закривання 1-го і 2-го лівих і 1-го правого отвору (виходячи з того, пальці якої руки працюють).

Але найкраще сприймається і запам'ятовується графічне зображення аппликатури блокфлейти. Його

Аппликатура обозначается по-разному, в зависимости от конкретных условий, требований, удобства. Например, аппликатуру звука ля можно словесно или письменно охарактеризовать как закрытие 1-го, 2-го и 6-го отверстий. Допустимо и другое определение: закрытие 1-го и 2-го левых и 1-го правого отверстия (исходя из того, пальцы какой руки работают).

Но лучше всего воспринимается и запоминается

виразності та наочності сприяє наявність отворів різного розміру та зміщення отворів для мизинців. Як приклад, наводимо графічне зображення аплікатури звуків *ля* і *мі*.

Аплікатура звуків *ля* і *мі*. Зліва від трубки блокфлейти показані отвори для великих пальців (1-й і 6-й). Затушовані отвори вважаються закритими. Пунктирна лінія умовно розділяє зону лівої і правої руки.

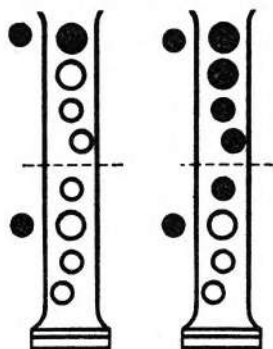

Аплікатура звуків *ля* і *ми*. Лівее трубки блокфлейты показаны отверстия для больших пальцев (1-е и 6-е). Затушеванные отверстия считаются закрытыми. Пунктирная линия условно разделяет зону левой и правой руки.

Як уже згадувалось, київська блокфлейта являє собою синтез форми блокфлейти та аплікатурної системи хроматичної сопілки. Вона помітно перевершує блокфлейти інших систем за обсягом звукоряду, технічними можливостями і, головне, за доступністю освоєння та зручністю гри. Її аплікатура має свої особливості.

Посібник містить також аплікатурні таблиці для декількох найбільш вживаних в нашій країні блокфлейт інших систем, правила гри на яких аналогічні київській блокфлейті. В таблицях прийняті такі умовні позначення:

графическое изображение аппликатуры блокфлейты. Его выразительности и наглядности способствует наличие отверстий разной величины и смещение отверстий для мизинцев. В качестве примера приводим графическое изображение аппликатуры звуков *ля* и *ми*.

Как уже упоминалось, киевская блокфлейта представляет собой синтез формы блокфлейты и аппликатурной системы хроматической сопилки. Она заметно превосходит блокфлейты других систем по объему звукоряда, техническим возможностям и, главное, по доступности и удобству игры. В ее аппликатуре есть свои особенности.

В пособии помещены также аппликатурные таблицы для нескольких наиболее распространенных в нашей стране блокфлейт других систем, правила игры на которых аналогичны киевской блокфлейте. В таблицах приняты следующие условные обозначения:

Відкритий отвір		Открытое отверстие
Закритий отвір		Закрытое отверстие
Напізакритий отвір		Полузакрытое отверстие
Напівзакритий отвір		Полузакрытое отверстие
Щілиноподібний отвір (відкритий менше ніж наполовину)		Щелевидное отверстие (открытое менее чем наполовину)

ПІДСТРОЮВАННЯ БЛОКФЛЕЙТИ

Звучання блокфлейти можна понижувати майже на півтону, легко насуваючи настроювальне кільце на голосник. Того ж ефекту, і навіть більшого, можна досягти розсуванням частин інструмента; але цим зловживати не слід, бо звуки, які видаються закриттям останніх аплікатурних отворів, перестають чисто інтонуватися.

ПОДСТРАИВАНИЕ БЛОКФЛЕЙТЫ

Звучание блокфлейты можно понижать почти на полтона, слегка надвигая настроочное кольцо на голосник. Того же эффекта, и даже большего, можно добиться раздвижением частей инструмента; но этим злоупотреблять не стоит, так как звуки, которые извлекаются при закрывании последних аппликатурных отверстий, перестают чисто интонироваться.

ЗБЕРІГАННЯ БЛОКФЛЕЙТИ

Після закінчення гри блокфлейту треба дбайливо витрити всередині м'якою ганчіркою чи замшею і покласти до футляра.

Необхідно берегти блокфлейту від падіння, ударів, різких коливань температури. Пам'ятайте: найчутливішим місцем в інструментах цього типу є загострений край голосника. Пошкодження його призводить до втрати звучання.

НАВЧАННЯ ГРИ НА БЛОКФЛЕЙТИ

Успішному засвоєнню першонавичок гри на блокфлейті сприяє послідовність навчання в порядку поступового ускладнення ритмічних, тональних, апплікатурних та інших завдань.

Засвоєння кожного звука повинно проходити протягом одного-двох уроків; цього звичайно вистачає для надійного вивчення його апплікатури.

Чистоти інтонування учень добивається, змінюючи силу вдунання повітря та ступінь напруження губних і щічних м'язів. Це істотно впливає на висоту, повноту, силу, тембр звука. При збільшенні напруження м'язів звучання підвищується, при послабленні — знижується.

Слід зауважити, що ці прийоми потребують старанного відпрацювання: якщо користуватись ними невміло, вони можуть призвести до передування або неякісного звуковидобування.

Найдоступнішим для дитини є звук *ля* першої октави¹. Він видобувається закриванням найменшої кількості отворів: 1-го і 2-го. Для підтримки інструмента в потрібному положенні закривають ще й 6-й отвір. Сила вдунання повітря дорівнює нормальному видиху.

Початок видиху можна образно пояснити дитині як вимовляння пошепки складу «ту». Це так звана *атака звука*.

Спочатку учень видуває звук довільної тривалості, поступово наближаючись до тривалості цілої ноти, на яку маленькому флейтистові, як правило, вистачає запасу повітря.

Коли звук *ля* засвоєно, можна приступити до вивчення нотних прикладів. Тривалості нот слід втримувати точно. Звуки повинні розділятися лише моментами атаки, тобто часом, протягом якого язик встигає зробити новий удар — притиснутись до зубів і відійти назад, звільнюючи повітря вихід у трубку флейти. Таке виконання, коли кожен звук видобувається окремо, а тривалість його видержується повністю, називається штрихом *нон легато*. Здебільшого штрих *нон легато* в нотному тексті не позначається.

Своєрідною красою відрізняється в техніці гри на флейті штрих *легато*. Ноти, що позначені лігою, виконуються на одному диханні, тобто атака здійснюється тільки на першу з залігованих нот, як показано у нотних прикладах.

¹ Блокфлейта (так само, як хроматична сопілка) звучить октавою вище за нотний запис.

ХРАНЕНИЕ БЛОКФЛЕЙТЫ

После окончания игры блокфлейту следует тщательно протереть изнутри мягкой тряпочкой или замшей и положить в футляр.

Необходимо беречь инструмент от падений, ударов, резких колебаний температуры. Помните: самое чувствительное место в инструментах такого типа — заостренный край голосника. Его повреждение приводит к потере звучания.

ОБУЧЕНИЕ ИГРЕ НА БЛОКФЛЕЙТЕ

Успешному усвоению первоначальных навыков игры на блокфлейте способствует последовательность обучения в порядке постепенного усложнения ритмических, тональных, апплікатурных и других задач.

Усвоение каждого звука должно проходить в течение одного-двух уроков; обычно этого достаточно для надежного изучения его апплікатуры.

Чистоты интонирования ученик добивается, меняя силу вдунания воздуха и степень напряжения губных и щечных мышц. Это существенно влияет на высоту, полноту, силу, тембр звука. При увеличении напряжения мускулов звучание повышается, при ослаблении — понижается.

Следует отметить, что эти приемы требуют старательной отработки: если пользоваться ими неумело, они могут привести к передуванию или некачественному звукоизвлечению.

Наиболее доступен для ребенка звук *ля* первой октавы¹. Он извлекается закрыванием наименьшего количества отверстий: 1-го и 2-го. Для поддержания инструмента в нужном положении закрывают еще и 6-е отверстие. Сила вдунания воздуха равна нормальному выдоху.

Начало выдоха можно образно пояснить ребенку как произнесение шепотом слога «ту». Это так называемая *атака звука*.

Сперва ученик выдувает звук произвольной длительности, постепенно приближаясь к длительности целой ноты, для которой у маленького флейтиста, как правило, хватает запаса воздуха.

Когда звук *ля* усвоен, можно приступать к изучению нотных примеров. Длительности нот следует выдерживать точно. Звуки должны разделяться только моментами атаки, то есть временем, в течение которого язык успевает сделать новый удар — прижаться к зубам и отойти назад, освобождая воздуху выход в трубку инструмента. Такое исполнение, когда каждый звук извлекается отдельно, а длительность его выдерживается полностью, называется штрихом *нон легато*. В большинстве случаев штрих *нон легато* в нотном тексте не обозначается.

Своеобразной красотой отличается в технике игры на флейте штрих *легато*. Ноты, обозначенные лигой, исполняются на одном дыхании, то есть атака осуществляется только на первую из залігованих нот, как показано в нотных примерах.

¹ Блокфлейта (так же, как хроматическая сопілка) звучит октавою вище нотной записи.

Повторюючи звук однакової висоти (наприклад, *ля, ля, ля*), учень повинен відповідні отвори тримати весь час закритими. Здійснюється лише атака звука.

Звук *соль*. Для його видобування закривають три отвори: 1-й, 2-й, 3-й (6-й отвір закривається для підтримування інструмента). Сила вдунання повітря, порівняно з *ля*, трохи послаблюється.

Щоб уникнути неточного звучання та зниження тембрової якості звука, необхідно стежити за тим, щоб отвори закривались якнайточніше.

У послідовності звуків *ля, соль* закривається лише 3-й отвір.

Звук *сі*. Видобувається закриванням 1-го отвору. 6-й, 7-й, 8-й, 9-й, 10-й отвори закриваються пальцями правої руки для підтримування інструмента. Сила вдунання повітря дещо збільшується.

В сполученнях *сі* зі звуками, вивченими попередньо, слід обов'язково відкривати 7-й, 8-й, 9-й, 10-й отвори.

Звук *фа*. Пальцями лівої руки закриваються отвори від 1-го до 5-го; 6-й — для підтримування інструмента. Особливу увагу треба звернути на відпрацювання одночасного закриття отворів четвертим і п'ятим пальцями лівої руки (послідовність *соль, фа*). Вивченню звука *фа* рекомендується приділити більше навчального часу.

Звуки *мі* і *ре* завдяки доступності аплікатури та легкості вдунання повітря труднощів не становлять. Їх можна планувати для вивчення на одному уроці.

Звук *до* вимагає особливо щільного закриття всіх отворів. Вдунання повітря дуже легке і ніжне.

Звуки другої октави виконуються способом передунання. Октавне передунання — це вдунання повітря з подвійною інтенсивністю, яке супроводжується напруженням губних і щічних м'язів, активнішою атакою звука.

Аплікатура для обох октав у київській блокфлейті є однаковою. Різниця в октавній аплікатурі властива лише блокфлейтам інших систем.

З альтерованих звуків у даному виданні подано лише найдоступніші за аплікатурою (*сі-бемоль, фа-дієз, до-дієз*).

ДИХАННЯ

Першорядне значення в грі на блокфлейті, так само, як і на інших духових інструментах, має дихання. Найдосконалішим вважається грудочеревне дихання, яке дозволяє робити швидкий, повний вдих і тривалий видих. Воно характеризується активністю діафрагми, нижніх і середніх ребер та нерухомістю плечей під час вдиху. Найменше піднімання плечей вказує на невірний — ключичний — тип дихання, при якому діафрагма майже не працює, вдих стає неглибоким, а видих — короткочасним і слабким. Викладач повинен уважно стежити за тим, щоб початківець суворо дотримувався вказівок, які йому було зроблено, поки правильний спосіб виконавського дихання не перетвориться у твердо засвоєну навичку.

Повторяя звук однакової висоти (наприклад, *ля, ля, ля*), ученик повинен відповідні отвори тримати все время закритими. Здійснюється лише атака звука.

Звук *соль*. Для його извлечения закривают три отверстия: 1-е, 2-е, 3-е (6-е отверстие закрывается для поддержания инструмента). Сила вдунания воздуха, по сравнению с *ля*, несколько ослабляется.

Чтобы избежать неточного звучания и снижения тембрового качества звука, необходимо следить за тем, чтобы отверстия закрывались как можно точнее.

В последовательности звуков *ля, соль* закрывается только 3-е отверстие.

Звук *си*. Извлекается закрыванием 1-го отверстия. 6-е, 7-е, 8-е, 9-е, 10-е отверстия закрываются пальцами правой руки для поддержания инструмента. Сила вдунания воздуха несколько увеличивается.

В сочетаниях *си* со звуками, изученными ранее, следует обязательно открывать 7-е, 8-е, 9-е и 10-е отверстия.

Звук *фа*. Пальцами левой руки закрываются отверстия от 1-го до 5-го; 6-е закрывается для поддержания инструмента. Особое внимание надо обратить на отработку одновременного закрывания отверстий четвертым и пятым пальцами левой руки (последовательность *соль, фа*). Изучению звука *фа* рекомендуется уделить больше учебного времени.

Звуки *ми* и *ре* благодаря доступности аплікатури и легкости вдунания воздуха трудностей не представляют. Их можно планировать для изучения на одном уроке.

Звук *до* требует особо плотного закрывания всех отверстий. Воздух вдунают очень легко и нежно.

Звуки второй октавы исполняются способом передунания. Октавное передунание — это вдунание воздуха с двойной интенсивностью, сопровождающееся напряжением губных и щечных мышц, более активной атакой звука.

Аплікатура для обеих октав у киевской блокфлейты одинакова. Разница в октавной аплікатуре свойственна только блокфлейтам других систем.

Из альтерированных звуков в данном издании приведены только наиболее доступные по аплікатуре (*си-бемоль, фа-диез, до-диез*).

ДЫХАНИЕ

Первостепенное значение в игре на блокфлейте, так же, как и на других духовых инструментах, имеет дыхание. Наиболее совершенным считается грудобрюшное дыхание, которое позволяет сделать быстрый, полный вдох и продолжительный выдох. Оно характеризуется активностью диафрагмы, нижних и средних ребер и неподвижностью плечей во время выдоха. Малейшее поднятие плечей указывает на неверный — ключичный — тип дыхания, при котором диафрагма почти не работает, вдох становится неглубоким, а выдох — непродолжительным и слабым. Педагог должен внимательно следить за тем, чтобы начинающий строго придерживался сделанных ему указаний, пока правильный метод исполнительского дыхания не превратится в твердо усвоенный навык.

Під час звичайного дихання тривалість вдиху і видиху приблизно однакова. В процесі гри на духовому інструменті вдих мусить бути швидким, енергійним, а видих — рівномірно чи нерівномірно уповільненим, залежно від штрихів та довжини музичної фрази.

Вдих треба робити, не відриваючи губи від інструменту. Видих (вдування повітря до трубки інструменту) — обов'язково рівний, плавний, без поштовхів. Слід намагатися розподілити дихання на всю музичну фразу, але не допускати при цьому повного вичерпання повітря в легенях. Не слід вдаватися й до занадто частого дихання — це втомлює.

В нотних прикладах момент вдиху позначено знаком V. Знаком (V) позначено момент можливого, але не обов'язкового вдиху; ним користуються на початковому етапі вивчення творів, а також залежно від індивідуальних даних кожного учня.

Необхідно пам'ятати, що спочатку запасу повітря в легенях дитини вистачає щонайбільше на виконання цілої ноти в повільному темпі. Згодом, в процесі занять, місткість легенів збільшується, уможливаючи виконання триваліших музичних фраз.

ЗВУКОВИДОБУВАННЯ

Звуковидобування в процесі гри на блокфлейті здійснюється за рахунок того, що струмінь повітря, який вдуває музикант, спрямовується щільною на загострений край голосника і розсікається ним. Це приводить до коливання стовпа повітря всередині трубки інструмента, що й породжує звук.

Висота звучання залежить від довжини повітряного стовпа: чим він коротший, тим вищим є звук.

Довжину повітряного стовпа, а значить, висоту звучання можна регулювати за допомогою апплікатурних (ігрових) отворів.

Можна скористатися також способом передування.

ПОСТАНОВКА І ПРАВИЛА ГРИ

Постановка повинна сприяти оздоровленню організму дитини в процесі гри.

Учень засвоює основні положення постановки: корпус випрямлений, груди злегка розгорнуті, лікті дещо відведені від тулуба. Голову треба тримати рівно; під час гри сидячи не спиратися на спинку стільця. Доцільно час від часу робити легкі рухи корпусом в різні сторони, повороти голови з опусканням і підніманням її, рухи ліктями вгору і вниз. Тоді заняття не викликають фізичної втоми, а сама гра стає засобом загального фізичного розвитку юного музиканта.

Блокфлейту приставляють до рота під кутом приблизно 45°, охопивши губами дзьоб мундштучної частини.

Пальцями лівої руки закривають 1-й—5-й, а правою — 6-й—10-й отвори. Дещо заокруглені пальці накладаються на отвори кінцевими фалангами. Ступінь округлення пальців залежить від їх спів-

При обычном дыхании продолжительность вдоха и выдоха примерно одинакова. В процессе игры на духовом инструменте вдох должен быть коротким, энергичным, а выдох — равномерно или неравномерно замедленным, в зависимости от штрихов и продолжительности музыкальной фразы.

Вдох надо делать, не отрывая губ от инструмента. Выдох (вдувание воздуха в трубку инструмента) — обязательно ровный, плавный, без толчков. Надо стараться распределить дыхание на всю музыкальную фразу, но не допускать при этом полного иссякания воздуха в легких. Не следует прибегать и к слишком частому дыханию — это утомительно.

В нотных примерах момент вдоха обозначен знаком V. Знаком (V) обозначен момент возможного, но не обязательного вдоха; им пользуются на начальном этапе изучения произведений, а также в зависимости от индивидуальных данных каждого ученика.

Необходимо помнить, что поначалу запаса воздуха в легких ребенка хватает максимум на исполнение целой ноты в медленном темпе. Впоследствии, в процессе занятий, емкость легких увеличивается, создавая возможность исполнения более длительных музыкальных фраз.

ЗВУКОИЗВЛЧЕНИЕ

Звукоизвлечение в процессе игры на блокфлейте осуществляется за счет того, что поток воздуха, который вдувает музыкант, направляется щелью на заостренный край голосника и рассекается им. Это приводит к колебанию столба воздуха внутри трубки инструмента, что и рождает звук.

Высота звучания зависит от длины воздушного столба: чем он короче, тем выше звук.

Длину воздушного столба, а значит, высоту звучания можно регулировать с помощью апплікатурных (ігрових) отворіть.

Можно воспользоваться также способом передувания.

ПОСТАНОВКА И ПРАВИЛА ИГРЫ

Постановка должна способствовать оздоровлению организма ребенка в процессе игры.

Ученик усваивает основные положения постановки: корпус выпрямлен, грудь слегка развернута, локти несколько отведены от туловища. Голову следует держать прямо; при игре сидя не опираться на спинку стула. Целесообразно время от времени совершать легкие движения корпусом в разные стороны, повороты головы с опусканием и подниманием ее, движения локтями вверх и вниз. Тогда занятия не вызывают физического утомления, а сама игра становится средством общего физического развития юного музыканта.

Блокфлейту приставляют ко рту под углом примерно в 45°, охватывая губами клюв мундштучной части.

Пальцами левой руки закрывают 1-е—5-е, а правой — 6-е—10-е отверстия. Слегка округленные пальцы накладываются на отверстия конечными

відношення між собою за довжиною, тобто від будови кисті руки. Таким чином, питання заокругленості пальців вирішується тільки в індивідуальному порядку. Мало заокруглюються мизинці (часто вони бувають майже прямими), і зовсім не заокруглюються великі пальці.

Оскільки ліва рука під час гри опиняється вище на інструменті, лівий лікоть відводиться дещо далі вбік, ніж правий.

Відкриваючи отвори, не слід високо піднімати пальці — в подальшому це може негативно відбитися на техніці виконання. Вільні від закривання отворів пальці повинні знаходитись над ними на віддалі 1—1,5 см.

фалангами. Степень округлення пальцев зависит от их соотношения между собой по длине, то есть от строения кисти руки. Таким образом, вопрос округления пальцев решается только в индивидуальном порядке. Мало округляются мизинцы (часто они бывают почти прямыми), и совсем не округляются большие пальцы.

Поскольку левая рука во время игры оказывается выше на инструменте, левый локоть отводится несколько дальше в сторону, чем правый.

Открывая отверстия, не следует высоко поднимать пальцы — в дальнейшем это может отрицательно сказаться на технике исполнения. Свободные от закрывания отверстий пальцы должны находиться над ними на расстоянии 1—1,5 см.

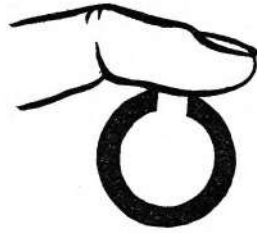

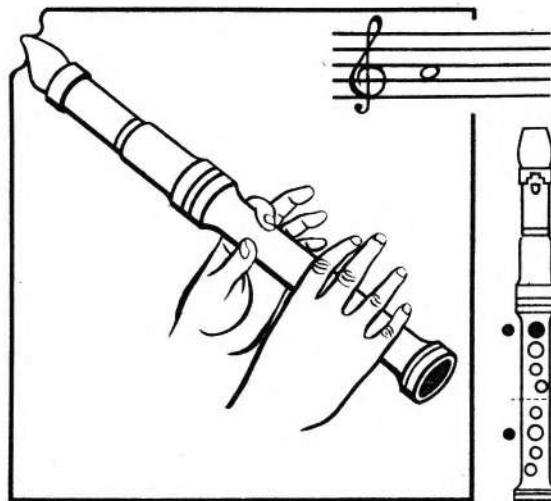

ВПРАВА

УПРАЖНЕНИЕ

Andante
ту ту

mp

ВПРАВА

2

УПРАЖНЕНИЕ

Andante
ту ту

mp

СПІВАНОЧКА

3

«СПІВАНОЧКА»

Українська народна пісня

Украинская народная песня

Andante

mp

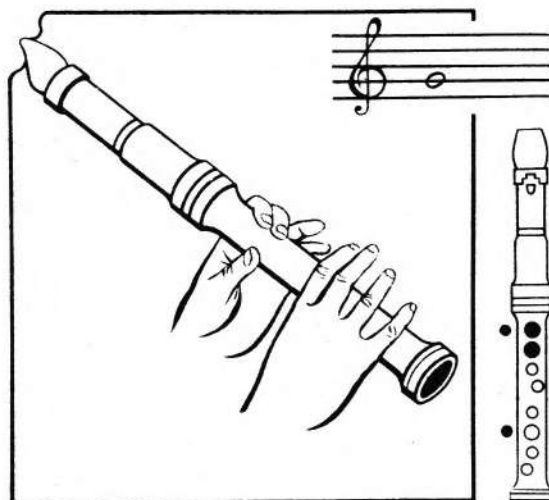

Andante

mp

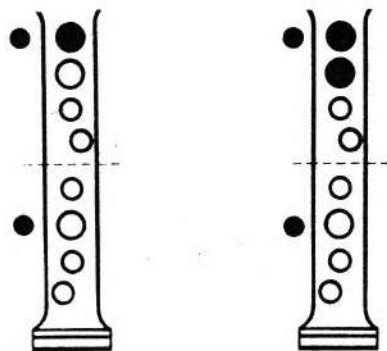
A musical staff in 4/4 time with a treble clef. It contains a sequence of notes: a quarter note on the first space, followed by eighth notes on the second space, second line, and second space. There are seven accents (V) above the notes. The dynamic marking *mp* is at the beginning.

Andante

mp

Two musical staves in 4/4 time with a treble clef. The first staff contains a sequence of notes: a quarter note on the first space, followed by eighth notes on the second space, second line, and second space. There are seven accents (V) above the notes. The dynamic marking *mp* is at the beginning. The second staff contains a sequence of notes: eighth notes on the second space, second line, and second space, followed by quarter notes on the second space, second line, and second space. There are seven accents (V) above the notes.

ГОМІН У ЛІСКУ

Українська народна пісня

6

«ГОМІН У ЛІСКУ»

Украинская народная песня

Andante

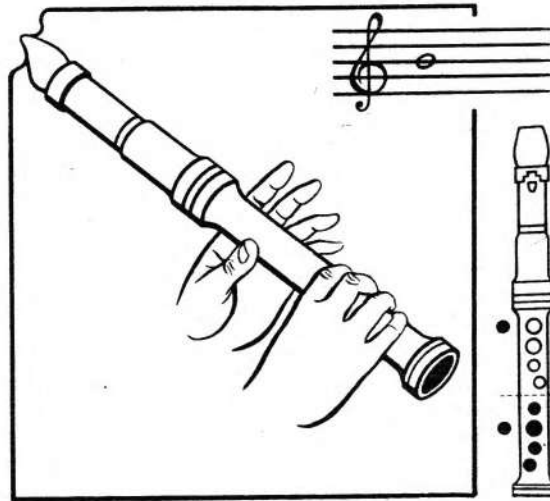
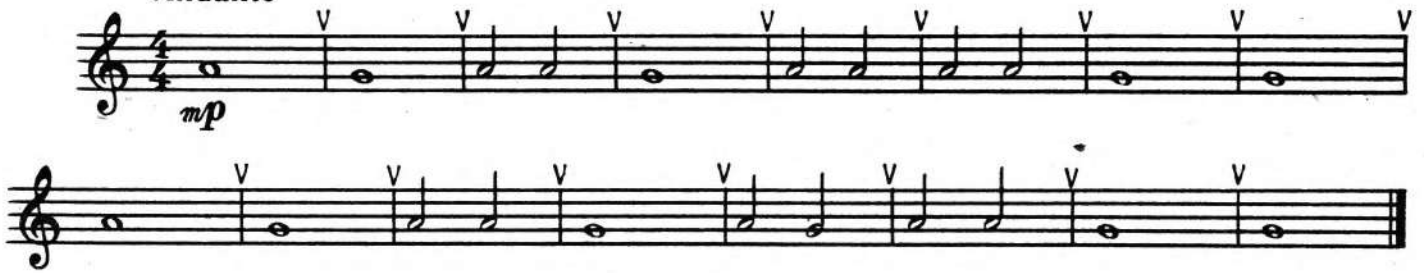

ВПРАВА

7

УПРАЖНЕНИЕ

Andante

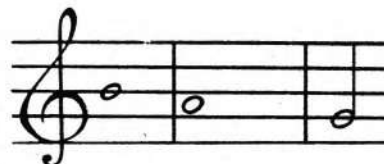
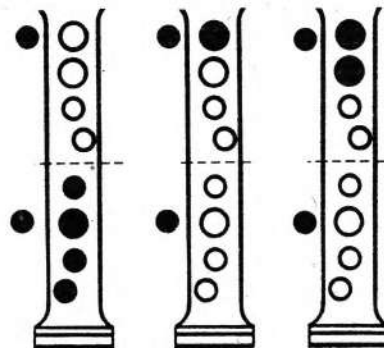
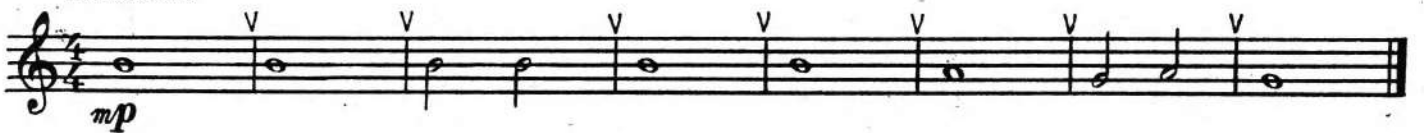

Andante

mp

ДОМИК

«ДОМИК»

Українська народна пісня

Украинская народная песня

Andante

mp

mp

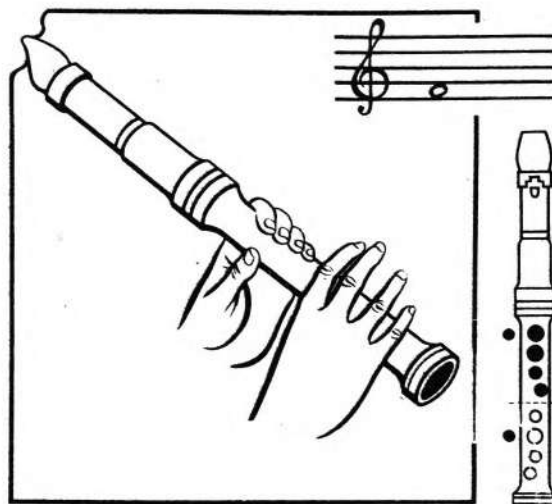

Andante

mp

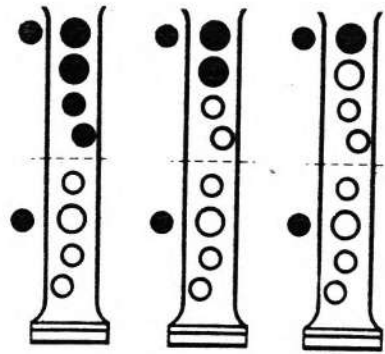

ВПРАВА

11

УПРАЖНЕНИЕ



ПІВНИК

12

ПЕТУШОК

М. Магіденко

М. Магіденко



ВПРАВА

13

УПРАЖНЕНИЕ

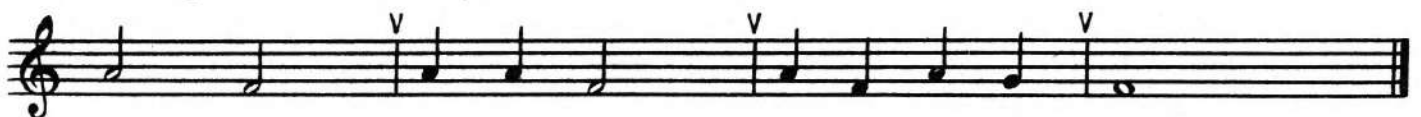

КОЛИСКОВА

Чуваська народна пісня

14

КОЛЫБЕЛЬНАЯ

Чувашская народная песня

Andante

mp

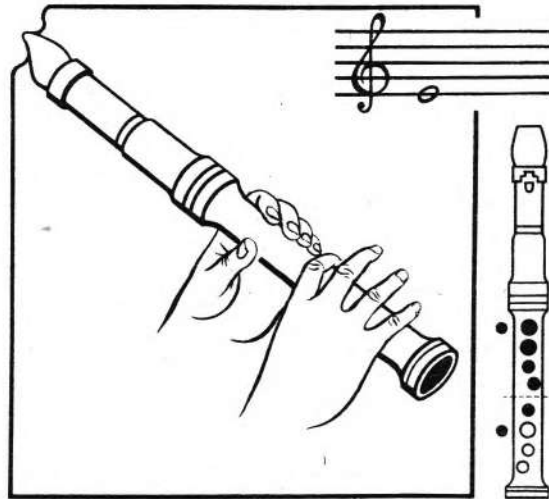

ВПРАВА

15

УПРАЖНЕНИЕ

Andante

p

ВПРАВА

16

УПРАЖНЕНИЕ

Andante

p

ВПРАВА

17

УПРАЖНЕНИЕ

Moderato

mp

Moderato

Г. Гриневич

Г. Гриневич

Moderato

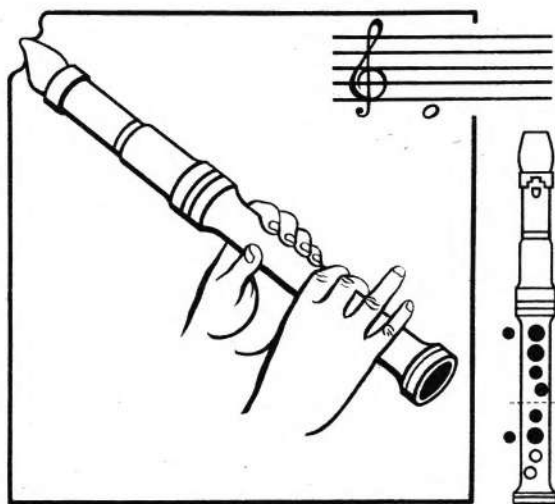

Andante

ту ту ту ту ту ту ту ту ту ту ту ту ту

Moderato

КИЦЯ 22 КИСКА

В. Вітлін

В. Витлин

Moderato

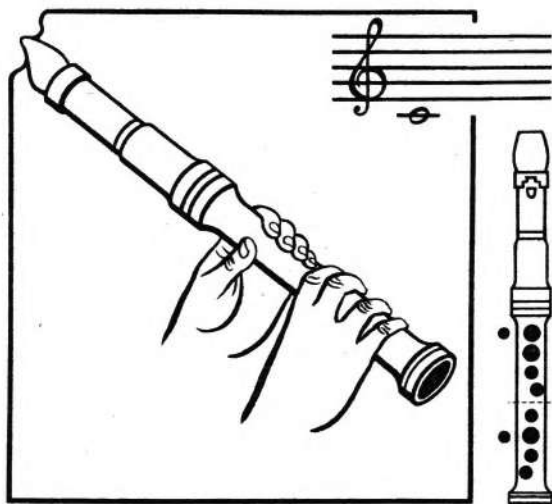

Andante

Moderato

«ХОДИТ ВАНЯ»

25

ХОДИТ ВАНЯ

Російська народна пісня

Русская народная песня

Moderato

ТОП-ТОП

26

ТОП-ТОП

М. Красев

М. Красев

Andante

БАРАБАНЩИК

27

БАРАБАНЩИК

М. Красев

М. Красев

Tempo di Marcia

Звуки другої октави виконуються способом передування, тобто сильнішим вдунанням повітря. Отвори закриваємо так само, як в першій октаві.

Звуки второй октавы исполняются способом передувания, т. е. более сильным вдунанием воздуха. Отверстия закрываем так же, как в первой октаве.

ВПРАВА

28

УПРАЖНЕНИЕ

Moderato



ГАМА ДО МАЖОР

29

ГАММА ДО МАЖОР



АРПЕДЖІО

30

АРПЕДЖИО



ПЕРЕПІЛОНЬКА

31

ПЕРЕПЕЛОЧКА

Білоруська народна пісня

Белорусская народная песня

Allegretto



ВПРАВА

32

УПРАЖНЕНИЕ

Moderato

mp

ВПРАВА

33

УПРАЖНЕНИЕ

Allegro

mf

«ТЕНЬ-ТЕНЬ»

34

ТЕНЬ-ТЕНЬ

В. Калинников

В. Калинников

Allegro

mf

ВПРАВА

35

УПРАЖНЕНИЕ

Moderato

mf

Moderato



«КАК ПОД ГОРКОЙ»

37

КАК ПОД ГОРКОЙ

Російська народна пісня

Русская народная песня

Allegro



ВАЛЬС

38

ВАЛЬС

Ф. Шуберт

Ф. Шуберт

Allegretto

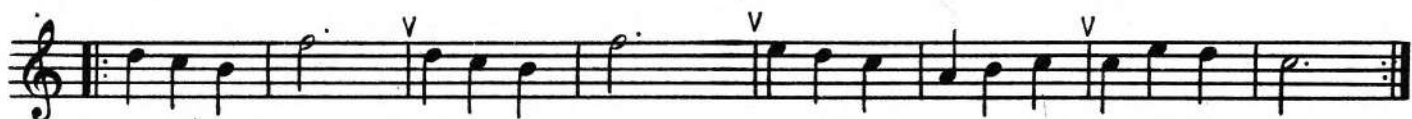

ВПРАВА

39

УПРАЖНЕНИЕ

Moderato

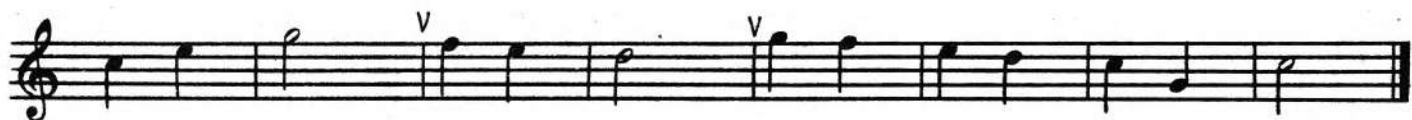

Moderato

УРОЖАЙНА

41

УРОЖАЙНАЯ

А. Філіпенко

А. Филиппенко

Allegro

ПОРТРЕТ ВОЛОДИ УЛЬЯНОВА

42

ПОРТРЕТ ВОЛОДИ УЛЬЯНОВА

М. Вериківський

М. Вериковский

Allegretto

Allegro

(V)

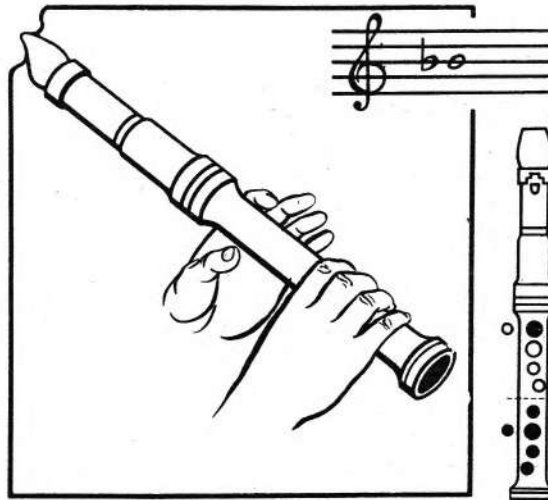

ВПРАВА

УПРАЖНЕНИЕ

Moderato

ГАМА ФА МАЖОР

45

ГАММА ФА МАЖОР



АРПЕДЖИО

46

АРПЕДЖИО



ЭТЮД

47

ЭТЮД

Н. Бакланова

Н. Бакланова

Moderato

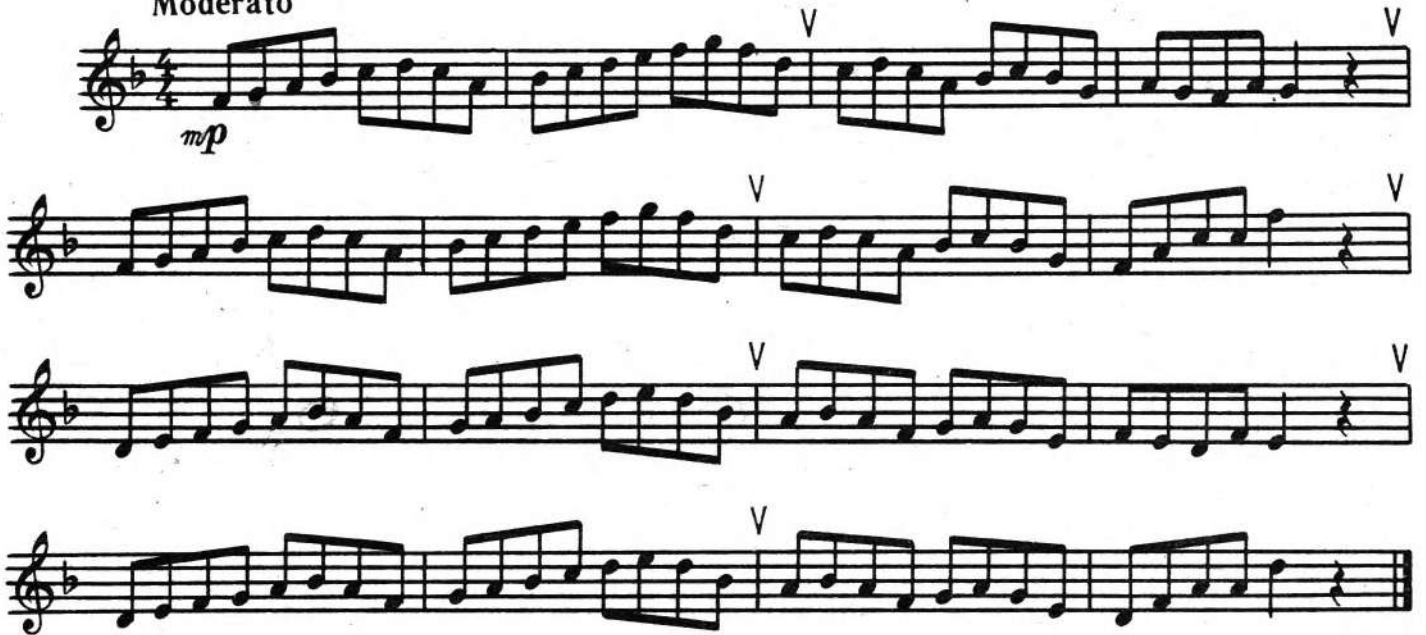

ПІСЕНЬКА

48

ПЕСЕНКА

И. Гайдн

И. Гайдн

Moderato



ПАСТУШОК

49

ПАСТУШОК

Латиська народна пісня

Латышская народная песня

Allegro

The musical score for 'Пастушок' is written for two staves, I and II, in a 2/4 time signature with a key signature of one flat (B-flat). The tempo is marked 'Allegro'. The first system shows the beginning of the piece with a dynamic marking of *mp* (mezzo-piano). The second system continues the melody and accompaniment, with a dynamic marking of *mf* (mezzo-forte) appearing in the second measure. The third system concludes the piece with a final cadence. The score includes various musical notations such as eighth and sixteenth notes, rests, and dynamic markings.

ОЙ У ПОЛІ ЖИТО

50

«ОЙ У ПОЛІ ЖИТО»

Українська народна пісня

Украинская народная песня

Andantino

The musical score for 'Ой у полі жито' is written for three staves, I, II, and III, in a 4/4 time signature with a key signature of one flat (B-flat). The tempo is marked 'Andantino'. The first system shows the beginning of the piece with a dynamic marking of *mp* (mezzo-piano). The second system continues the melody and accompaniment, with a dynamic marking of *mf* (mezzo-forte) appearing in the second measure. The third system concludes the piece with a final cadence. The score includes various musical notations such as quarter and eighth notes, rests, and dynamic markings.

p *mf*
p *mf*
p *mf*

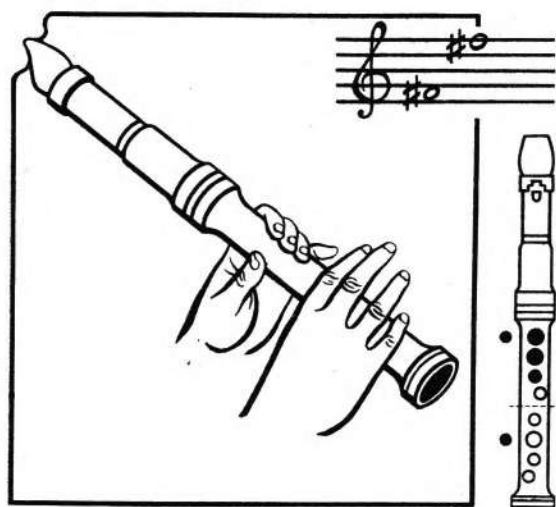

ВПРАВА

51

УПРАЖНЕНИЕ

Moderato

mp (V) V (V) V
 V V (V)

АРПЕДЖІО

53

АРПЕДЖИО

ВПРАВА

54

УПРАЖНЕНИЕ

Allegro

ЗОРЕ МОЯ ВЕЧІРНЯ

mf

55

«ЗОРЕ МОЯ ВЕЧІРНЯ»

Українська народна пісня

Украинская народная песня

Tranquillo

mf

КОЛИСКОВА

56

КОЛЫБЕЛЬНАЯ

Д. Бортнянський

Д. Бортнянский

Andante

p

ЛЕТІЛА ЗОЗУЛЯ

Українська народна пісня

57

«ЛЕТІЛА ЗОЗУЛЯ»

Украинская народная песня

Andante

First system of the musical score for 'ЛЕТІЛА ЗОЗУЛЯ'. It consists of two staves, I and II, in a 3/4 time signature with a key signature of one sharp (F#). The tempo is marked 'Andante'. The first staff begins with a dynamic marking of *mp*. Both staves feature a melodic line with eighth and quarter notes. Vertical lines labeled 'V' are placed above the staves at the end of the first and second measures.

Second system of the musical score for 'ЛЕТІЛА ЗОЗУЛЯ'. It consists of two staves in the same key and time signature as the first system. The melodic lines continue with eighth and quarter notes. Vertical lines labeled 'V' are placed above the staves at the end of the first and second measures.

Third system of the musical score for 'ЛЕТІЛА ЗОЗУЛЯ'. It consists of two staves in the same key and time signature. The melodic lines continue. A vertical line labeled 'V' is placed above the staff at the end of the first measure.

КРАЙ ПАСІКИ ГУЛЯЛА

Моравська народна пісня

58

ВОЗЛЕ ПАСЕКИ ГУЛЯЛА

Моравская народная песня

Mesto

First system of the musical score for 'КРАЙ ПАСІКИ ГУЛЯЛА'. It consists of two staves in a 2/4 time signature with a key signature of one sharp (F#). The tempo is marked 'Mesto'. The first staff begins with a dynamic marking of *f*. The second staff begins with a dynamic marking of *mp*. Both staves feature a melodic line with eighth and quarter notes. Vertical lines labeled 'V' are placed above the staves at the end of the first and second measures.

Second system of the musical score for 'КРАЙ ПАСІКИ ГУЛЯЛА'. It consists of two staves in the same key and time signature. The melodic lines continue with eighth and quarter notes. A vertical line labeled 'V' is placed above the staff at the end of the first measure.

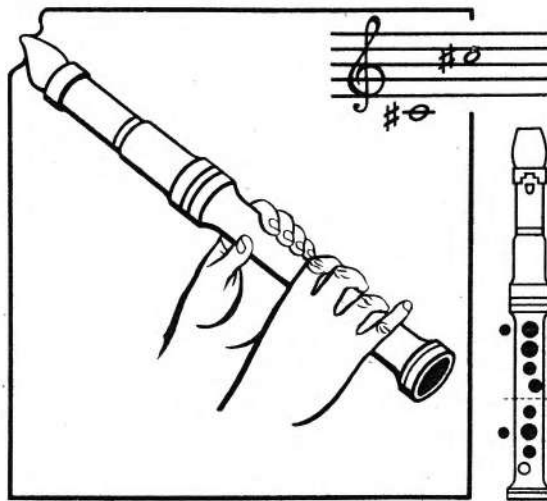

ГАМА РЕ МІНОР
ГАРМОНІЧНА

59

ГАММА РЕ МИНОР
ГАРМОНИЧЕСКАЯ



АРПЕДЖІО

60

АРПЕДЖИО



ПАВУЧОК

61

ПАУЧОК

В. Іванников

В. Иванников



ПІСНЯ

62

ПЕСНЯ

В. Ребіков

В. Ребиков



«ВО ПОЛЕ БЕРЕЗА СТОЯЛА»

63

ВО ПОЛЕ БЕРЕЗА СТОЯЛА

Російська народна пісня

Русская народная песня

Moderato

I

II

p

p

V

V

НАД РІЧКОЮ, БЕРЕЖКОМ

64

«НАД РІЧКОЮ, БЕРЕЖКОМ»

Українська народна пісня

Украинская народная песня

Moderato

I

II

mp

mp

V

V

V

V

УВИВАНЕЦЬ

Український народний танець

65

«УВИВАНЕЦЬ»

Украинский народный танец

Allegro

I *mf*

II *mf*

III *mf*

V

V

ВПРАВА

66

УПРАЖНЕНИЕ

Moderato

tr

mp
ту

V *tr*

V

ВПРАВА

67

УПРАЖНЕНИЕ

tr

ту

V *tr*



ГУЦУЛКА

68

«ГУЦУЛКА»

Український народний танець

Украинский народный танец

Presto

mp

V

V

V

V *ff*

Українська народна пісня

Украинская народная песня

Largamente

Аплікатура київської
блокфлейти

Аппликатура киевской
блокфлейты

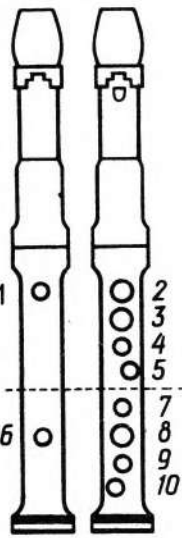

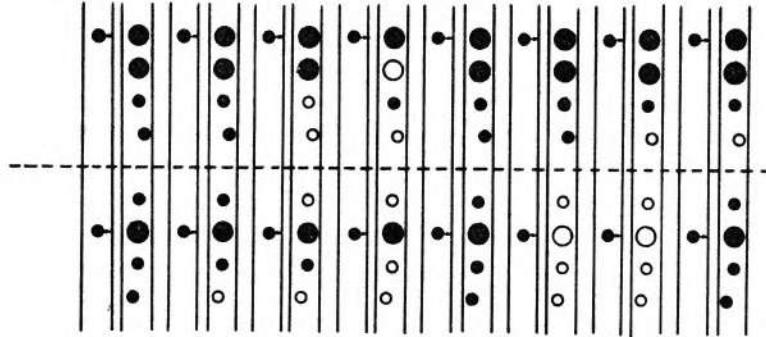
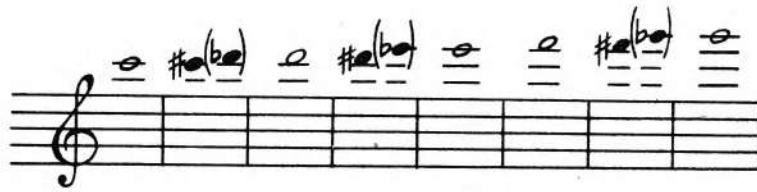

Аплікатура тультської блокфлейти

Аплікатура тультської блокфлейти

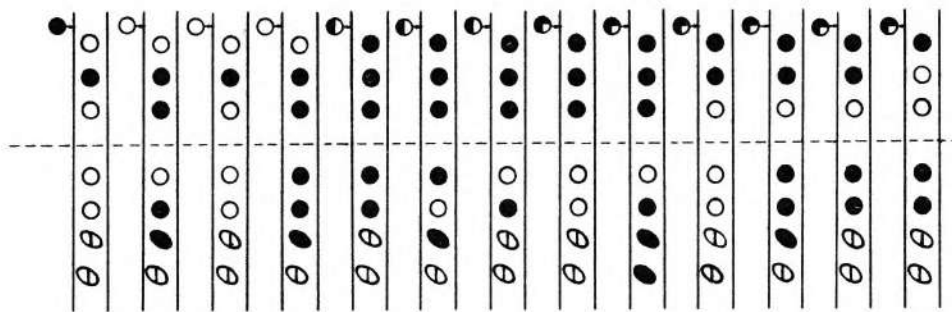
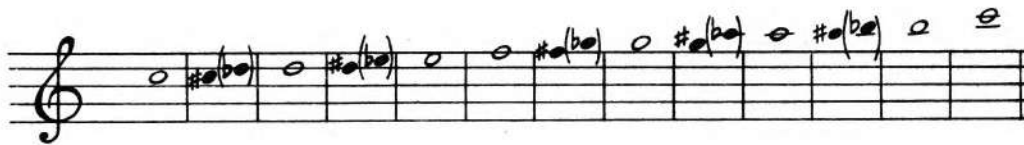

Аплікатура німецької
блокфлейти

Апликатура немецкой
блокфлейты

The first system consists of two parts. On the left, there are two diagrams of a block flute. The first diagram is labeled '1' and shows the flute with the right hand on the upper joint and the left hand on the lower joint. The second diagram is labeled '2' through '8' and shows the fingerings for each note. To the right of these diagrams is a musical staff with a treble clef. The staff contains a sequence of notes: G4 (quarter), A4 (quarter), Bb4 (quarter), C5 (quarter), Bb4 (quarter), A4 (quarter), G4 (quarter), F4 (quarter), E4 (quarter), D4 (quarter), C4 (quarter), Bb3 (quarter), A3 (quarter), G3 (quarter), and F3 (quarter). The notes are written with stems pointing down. Below the staff are 14 vertical lines representing the fingerings for each note, with circles indicating which fingers are to be placed on the holes.

The second system consists of two parts. On the left, there are two diagrams of a block flute. The first diagram is labeled '1' and shows the flute with the right hand on the upper joint and the left hand on the lower joint. The second diagram is labeled '2' through '8' and shows the fingerings for each note. To the right of these diagrams is a musical staff with a treble clef. The staff contains a sequence of notes: G4 (quarter), A4 (quarter), Bb4 (quarter), C5 (quarter), Bb4 (quarter), A4 (quarter), G4 (quarter), F4 (quarter), E4 (quarter), D4 (quarter), C4 (quarter), Bb3 (quarter), A3 (quarter), G3 (quarter), and F3 (quarter). The notes are written with stems pointing down. Below the staff are 14 vertical lines representing the fingerings for each note, with circles indicating which fingers are to be placed on the holes.

Аплікатура японської
блокфлейти

Аплікатура японской
блокфлейты

The diagram shows two Japanese block flutes (shakuhachi) on the left. The first flute has a single hole labeled '1'. The second flute has eight holes labeled '2' through '8'. To the right, a musical staff in treble clef shows a melodic line with notes marked with accidentals: \sharp (sharp) and \flat (flat). Below the staff, a series of vertical lines represent the fingerings for each note, with black dots indicating finger placement and white circles indicating finger absence. A horizontal dashed line separates the upper and lower fingerings.

A musical staff in treble clef showing a second melodic line with notes marked with accidentals: \sharp and \flat . Below the staff, a series of vertical lines represent the fingerings for each note, with black dots indicating finger placement and white circles indicating finger absence. A horizontal dashed line separates the upper and lower fingerings.

ЗМІСТ

Від редакторів-упорядників	3
ПРАКТИЧНА ЧАСТИНА	11
1. Вправа	11
2. Вправа	11
3. Співаночка. Українська народна пісня	11
4. Вправа	12
5. Вправа	12
6. Гомін у ліску. Українська народна пісня	13
7. Вправа	13
8. Вправа	14
9. Домик. Українська народна пісня	14
10. Вправа	14
11. Вправа	15
12. М. Магіденко. Півник	15
13. Вправа	15
14. Колискова. Чуваська народна пісня	16
15. Вправа	16
16. Вправа	16
17. Вправа	16
18. Вправа	17
19. Г. Гриневич. Ранок	17
20. Вправа	17
21. Вправа	18
22. В. Вітлін. Киця	18
23. Вправа	18
24. Вправа	19
25. «Ходит Ваня». Російська народна пісня	19
26. М. Красев. Топ-топ	19
27. М. Красев. Барабанщик	19
28. Вправа	20
29. Гама до мажор	20
30. Арпеджіо	20
31. Перепілонька. Білоруська народна пісня. Обробка С. Полонського	20
32. Вправа	21
33. Вправа	21
34. В. Калинин. «Тень-тень»	21
35. Вправа	21
36. Вправа	22
37. «Как под горкой». Російська народна пісня. За обробкою А. Комаровського	22
38. Ф. Шуберт. Вальс	22
39. Вправа	22
40. Вправа	23
41. А. Філіпенко. Урожайна	23
42. М. Вериківський. Портрет Володі Ульянова	23
43. «А я по лугу». Російська народна пісня	24
44. Вправа	24
45. Гама фа мажор	25
46. Арпеджіо	25
47. Н. Бакланова. Етюд	25
48. Й. Гайдн. Пісенька	25
49. Пастушок. Латиська народна пісня	26
50. Ой у полі жито. Українська народна пісня. За обробкою М. Леонтовича	26
51. Вправа	27
52. Гама соль мажор	28
53. Арпеджіо	28
54. Вправа	28
55. Зоре моя вечірняя. Українська народна пісня. За обробкою С. Луканюка	28

СОДЕРЖАНИЕ

От редакторов-составителей	3
ПРАКТИЧЕСКАЯ ЧАСТЬ	11
1. Упражнение	11
2. Упражнение	11
3. «Співаночка». Украинская народная песня	11
4. Упражнение	12
5. Упражнение	12
6. «Гомін у ліску». Украинская народная песня	13
7. Упражнение	13
8. Упражнение	14
9. «Домик». Украинская народная песня	14
10. Упражнение	14
11. Упражнение	15
12. М. Магиденко. Петушок	15
13. Упражнение	15
14. Колыбельная. Чувашская народная песня	16
15. Упражнение	16
16. Упражнение	16
17. Упражнение	16
18. Упражнение	17
19. Г. Гриневич. Утро	17
20. Упражнение	17
21. Упражнение	18
22. В. Витлин. Киска	18
23. Упражнение	18
24. Упражнение	19
25. Ходит Ваня. Русская народная песня	19
26. М. Красев. Топ-топ	19
27. М. Красев. Барабанщик	19
28. Упражнение	20
29. Гамма до мажор	20
30. Арпеджио	20
31. Перепёлочка. Белорусская народная песня. Обработка С. Полонского	20
32. Упражнение	21
33. Упражнение	21
34. В. Калинин. Тень-тень	21
35. Упражнение	21
36. Упражнение	22
37. Как под горкой. Русская народная песня. По обработке А. Комаровского	22
38. Ф. Шуберт. Вальс	22
39. Упражнение	22
40. Упражнение	23
41. А. Филиппенко. Урожайная	23
42. М. Вериковский. Портрет Володи Ульянова	23
43. А я по лугу. Русская народная песня	24
44. Упражнение	24
45. Гамма фа мажор	25
46. Арпеджио	25
47. Н. Бакланова. Этюд	25
48. Й. Гайдн. Песенка	25
49. Пастушок. Латвийская народная песня	26
50. «Ой у полі жито». Украинская народная песня. По обработке Н. Леонтовича	26
51. Упражнение	27
52. Гамма соль мажор	28
53. Арпеджио	28
54. Упражнение	28
55. «Зоре моя вечірняя». Украинская народная песня. По обработке С. Луканюка	28

56	Бортнянський. Колискова.....	28
57.	Летіла зозуля. Українська народна пісня	29
58.	Край пасіки гуляла. Моравська народна пісня.....	29
59.	Гама ре мінор. Гармонічна.....	30
60.	Арпеджіо.....	30
61.	В. Іванніков. Павучок.....	30
62.	В. Ребіков. Пісня.....	30
63.	«Во поле береза стояла». Російська народна пісня	31
64.	Над річкою, бережком. Українська народна пісня. За обробкою М. Леонтовича.....	31
65.	Увиванець. Український народний танець	32
66.	Вправа	32
67.	Вправа	32
68.	Гуцулка. Український народний танець	33
69.	Плава, плава лебідка. Українська народна пісня.....	34

56.	Д. Бортнянський. Колыбельная.....	28
57.	«Летіла зозуля». Українська народна пісня.....	29
58.	Возле пасеки гуляла. Моравська народна пісня.....	29
59.	Гамма ре мінор. Гармонічна.....	30
60.	Арпеджіо	30
61.	В. Іванніков. Паучок.....	30
62.	В. Ребіков. Пісня.....	30
63.	Во поле береза стояла. Російська народна пісня.....	31
64.	«Над річкою, бережком». Українська народна пісня По обробці Н. Леонтовича.....	31
65.	«Увиванець». Український народний танець.....	32
66.	Упражнение.....	32
67.	Упражнение.....	32
68.	«Гуцулка». Український народний танець.....	33
69.	«Плава, плава лебідка». Українська народна пісня..	34